

BMBS 230 x 280 CNC-G – Automatyczna piła taśmowa do metalu z ramą odchylaną do cięć pod kątem od 0° do +60° w prawo





- ▶ Do cięcia np. stali szlachetnej, stali narzędziowej, profili pustych i materiałów pełnych
- ▶ Precyzyjne i mocne prowadnice taśmy z regulowanymi płytami HM
- ▶ Hydraulicznie sterowany system do obu imadeł i ruchu w górę i w dół ramienia piły
- ▶ Posuw materiału za pomocą śruby pociągowej tocznej
- ▶ Ze szczotką do wiórów do optymalnego czyszczenia i utrzymania taśmy piły
- ▶ Pochylenie ramienia piły o 25° przedłuża żywotność taśmy
- ▶ BRP - monitoring taśmy piły
- ▶ Szczęki obu imadeł są seryjnie wyposażone w siłowniki hydrauliczne skoku długiego, co eliminuje konieczność wstępnego ustawiania na przekrój ciętego materiału



Zakres dostawy:
 > Taśma tnąca
 > Narzędzia sterownicza
 > Imadło z mechanizmem szybkiego zaciskania

Modell	BMBS 230 x 280 CNC-G
Art.-Nr.	3690053
Dane techniczne	
Moc silnika 3 x 400 V / 50 Hz	1,5 kW
Stopnie prędkości	stufenlos
szybkości taśmy piły	20 - 100 m/min
Wymiary taśmy piły	2720 x 27 x 0,9 mm
Wymiary (dł. x szer. x wys.)	2305 x 2260 x 1780 mm
Wysokość stołu podającego materiał	800 mm
Waga	770 kg
Min. długość resztkowa półwyroby	120 + 20 mm

Wydajność cięcia

mm	0°	45°	60°	
	230	180	100	X
	150*	110*	80*	X
	280 x 210	180 x 150	100 x 70	280 x 130

1750 - 2660 1820 - 2220
 800 1405 - 1800

Automatyczna

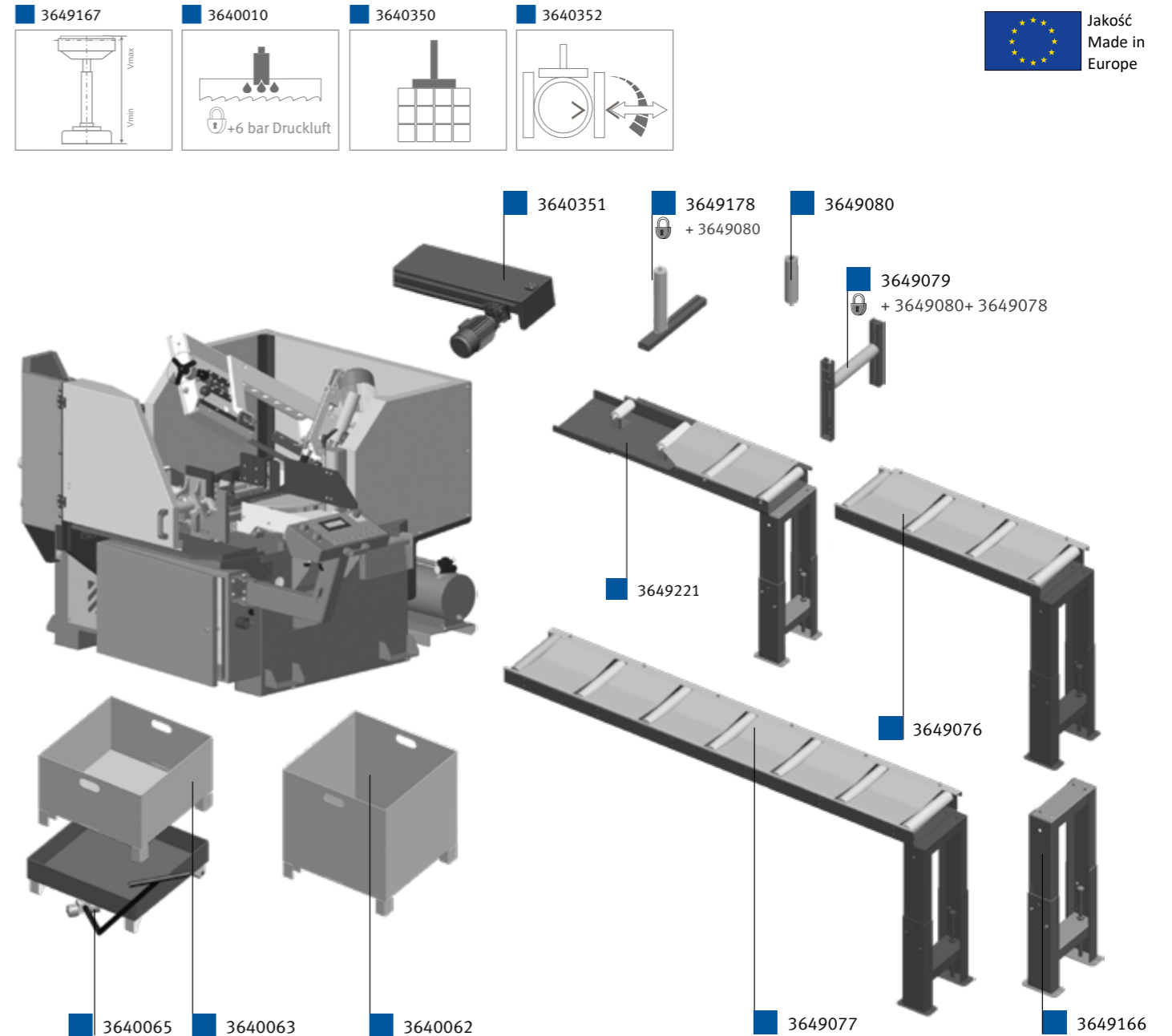

Aksesoria opcjonalne (tylko fabryczne)	Art.-Nr.	Taśmy do pił	
System mikrozaszania	3640010	2720 x 27 x 0,9 mm 5-8 ZpZ M42 Sprint	3655508
Hydrauliczne urządzenie do napinania wiązki	3640350	2720 x 27 x 0,9 mm 6-10 ZpZ M42 Sprint	3655510
Transporter wiórów	3640351	2720 x 27 x 0,9 mm 10-14 ZpZ M42 Sprint	3655514
Imadło reduktora ciśnienia	3640352	2720 x 27 x 0,9 mm 2-3 ZpZ M42 Sprint Plus	3655603
Aksesoria			
Pojemnik na półwyroby	3640062	2720 x 27 x 0,9 mm 3-4 ZpZ M42 Sprint Plus	3655604
Pojemnik na wióry	3640063	2720 x 27 x 0,9 mm 4-6 ZpZ M42 Sprint-Medium-VS	3655606
Mechanizm jezdyny do pojemnika na wióry i pojemnika na półwyroby	3640065	2720 x 27 x 0,9 mm 2-3 ZpZ M51 Sprint Plus	3655703
Przeñośniki rolkowe 290 mm		2720 x 27 x 0,9 mm 3-4 ZpZ M51 Sprint Plus	3655704
1000 x 290 mm, przeñośnik rolkowy 200 kg/m	3649076	2720 x 27 x 0,9 mm 4-6 ZpZ M51 Sprint Plus	3655706
2000 x 290 mm, przeñośnik rolkowy 200 kg/m	3649077	2720 x 27 x 0,9 mm 3-4 ZpZ X-FIT (VPE=5)	3655805
Przeñośnik rolkowy łączący 1000 x 290 mm strona odbierająca	3649221	2720 x 27 x 0,9 mm 4-6 ZpZ X-FIT (VPE=5)	3655806
Aksesoria do przeñośników rolkowych 290 mm			
Boczna rolka prowadząca 200 mm, ruchoma (potrzebna: 3649080*)	3649078		
Boczna rolka prowadząca 200 mm, sztywna	3649080		
Pozioma rolka do zaciskania wiązek 290 mm (potrzebne: 3649080* + 3649078*)	3649079		
Dodatkowa nóżka do wzmocnienia udźwigu	3649166		
Kozioł na rolkach, z regulacją wysokości, szerokość 290 mm, udźwig 200 kg	3649167		

* Należy zamówić w zestawie!

Przy zamówieniu przeñośnika rolkowego zawsze podawać, czy ma być to przeñośnik doprowadzający czy odprowadzający