

HMBS 5000 CNC X - W pełni automatyczna, dwukolumnowa, pozioma przecinarka taśmowa do metalu, przeznaczona do ciężkich zastosowań przemysłowych i zapewniająca optymalny czas cięcia.

- ▶ Napęd piły do 150 m / min
- ▶ Napęd piły z systemem ARP do automatycznej regulacji posuwu
- ▶ Program węglików spiekanych do użytku z piłami węglikowymi
- ▶ Biblioteka materiałów ze wstępnie ustawionymi parametrami i charakterystykami cięcia
- ▶ Hydrauliczne napięcie taśmy
- ▶ Kontrola cięcia
- ▶ Hydrauliczna prowadnica taśmy
- ▶ Zbiornik płynu chłodzącego można usunąć do przodu
- ▶ Ruchoma, prowadzona liniowo prowadnica brzeszczotu
- ▶ Naprężenie brzeszczotu z podwójną prowadnicą
- ▶ Ramię nośne z łożyskiem przeciwnym dla cichego cięcia
- ▶ Płukanie kanału cięcia

Możemy też przygotować wzorcowe cięcia do obrabianego przez Państwa materiału.

Czekamy na Państwa zapytania.



! Szczegółowe objaśnienie elementów sterujących znajduje się na stronie 3

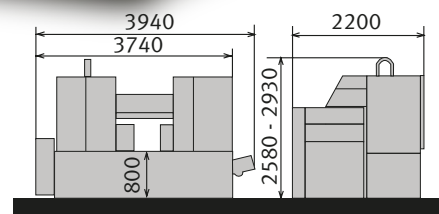

Model	HMBS 5000 CNC X
Nr art.	3691500
Dane techniczne	
Stopień szybkości	bezstopniowo
Szybkości taśmy piły	15-150 m/min
Wysokość stołu podającego materiał	800 mm
Minimalna długość odcinka	10 mm
Średnica materiału min.	75 mm
Pozostała długość elementu w trybie HA	30 mm
Pozostała długość elementu w trybie CNC (90°)	35 mm
Minimalny posuw materiału	3 mm
Długość posuwu	750 mm
Maksymalna długość posuwu	9999 mm
Wymiary taśmy piły	7.680 x 54 x 1,6 mm
Moc silnika 3 x 400 V / 50 Hz	15 kW / 400 V
Wymiary (dł. x szer. x wys.)	3.980 x 2.300 x 2900 mm
Waga	7.735 kg

Zakres dostawy:

- › Taśma piły
- › Narzędzie sterownicze
- › LED-Oświetlenie stanowiska pracy
- › ARP-System
- › Przetwornica częstotliwości
- › Szczotka do usuwania wiórów z napędem silnikowym
- › Automatyczna regulacja prowadnicy taśmy
- › Transporter wiórów

Wydajność cięcia

mm	0°
	550
	550*
	620 x 550
	620 x 350

* Zalecane wartości dla materiałów stałych

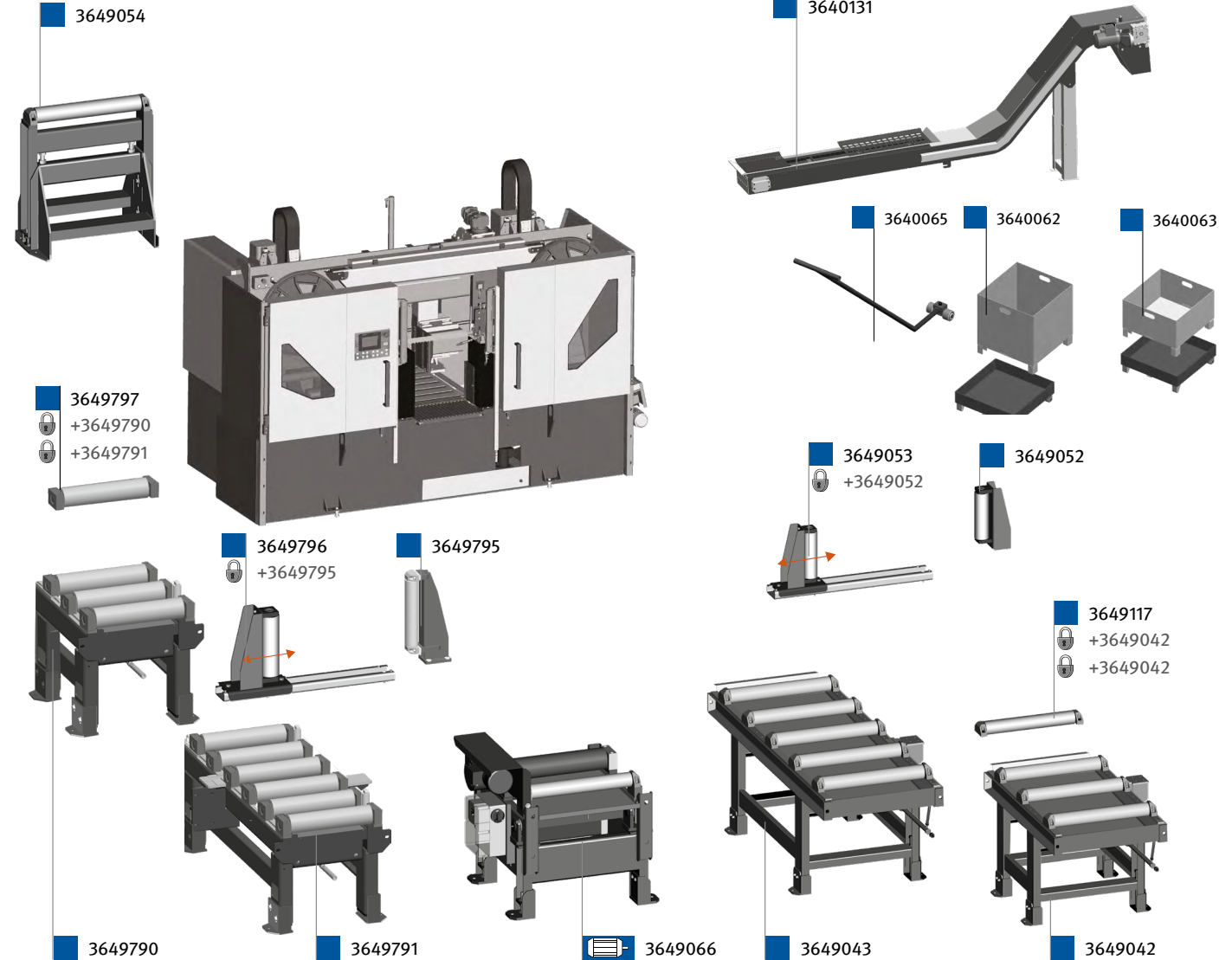

Akcesoria opcjonalne (dostępne tylko fabrycznie)	Nr art.	Akcesoria do ciężkich przenośników rolkowych	Nr art.
Centralne smarowanie	3640125	Rolka z regulacją wysokości	3649054
Hydrauliczne urządzenie do napinania wiązek	3640126	Boczna rolka prowadząca, sztywne	3649052
Transporter wiórów z łańcuchem	3640131	Boczna rolka prowadząca, ruchoma	3649053
Laser linii cięcia	3640011	Dodatkowa rolka 620 mm	3649117
System mikrozaszrania	3640196	Przenośniki rolkowe do bardzo dużych obciążeń 2000 kg/m	
Akcesoria		Przenośnik rolkowy 1000 x 570 mm z hartowanymi rolkami	3649790
Roczna licencja na programowanie maszyn zewnętrznych	3640240	Przenośnik rolkowy 2000x570mm z hartowanymi rolkami	3649791
Interfejs do zdalnej konserwacji	3640241	Akcesoria do bardzo ciężkich przenośników rolkowych	
Pojemnik na półwyroby	3640062	Boczna rolka prowadząca, sztywne - wysokość 650 mm	3649795
Pojemnik na wióry	3640063	Boczna rolka prowadząca ruchoma - wysokość 650 mm	3649796
Mechanizm jezdny do pojemnika na wióry i pojemnika na półwyroby	3640065	Dodatkowa rolka 570 mm	3649797
Olej do cięcia BIO-CUT 5 l	3608020		
Przenośniki rolkowe do dużych obciążeń 1700 kg/m			
Przenośnik rolkowy 1000 x 620 mm	3649042		
Przenośnik rolkowy 2000 x 620 mm	3649043		
Przenośnik rolkowy 1000 x 620 mm z boczną rolką prowadzącą	3649064		
Przenośnik rolkowy wyładowczy 1000 x 620 mm z boczną rolką prowadzącą	3649065		
Hydrauliczna rolka podnosząca	3649066		

* należy również zamówić!

Więcej pił taśmowych i informacji na stronie 66

Przy zamawianiu podajnika rolkowego należy zawsze określić, czy potrzebny jest podajnik rolkowy podający czy odbierający