

# HVMBS 850 x 1000 Xtreme

Półautomatyczna dwukolumnowa poziomo-pionowa piła taśmowa do metalu z mobilnym stołem do układania materiału do ciężkiego użytku przemysłowego

półautomatyczna

- Opracowana do cięcia pełnego materiału
- Materiał jest poruszany przez mobilny stół zaciskający, prowadzony na prowadnicy liniowej i poruszany przez niezależny sterownik
- Taśma piły wychylana o 90° - idealna do przycinania bloków pełnego materiału
- Automatykna prowadnica taśmy z regulowanymi płytami ze stopu twardego i systemem chłodzącym
- Hydrauliczny system steruje automatycznymi procesami roboczymi maszyny
- Z elektrycznie napędzaną szczotką do wiórów do optymalnego czyszczenia i utrzymania taśmy piły
- Pochylenie kół tocznych przedłuża żywotność taśmy
- Z bezstopniową regulacją prędkości taśmy
- Przełączniki krańcowe sterują górną i dolną pozycją krańcową ramienia piły
- Ramię piły z czujnikiem pomiaru drogi do określania pozycji nad podparciem półwyrobu oraz dodatkową kontrolą dolnego położenia krańcowego

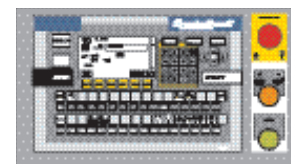

! Szczegółowe objaśnienie systemów sterujących znajdują Państwo na stronach 205 – 209

## Zawartość przesyłki

- Taśma piły
- Narzędzie sterownicze
- Dwa oświetlenia stanowiska pracy
- System ARP
- Transporter wiórów
- Mobilny stół zaciskający z odcinkiem przesuwu 2500 mm
- Automatykna regulacja prowadnicy taśmy
- Przełącznik częstotliwości



Model	HVMBS 850 x 1000 Xtreme
Nr art.	3690020

Dane techniczne	
Moc silnika 3 x 400 V / 50 Hz	11,0 kW
Stopnie szybkości	Bezstopniowo
Szybkości taśmy piły	15-80 m/min.
Wymiary taśmy piły	9080 x 67 x 1,6 mm
Wymiary (dł. x szer. x wys.)	5200 x 7534 x 4000 mm
Wysokość stołu podającego materiał	800 mm
Ciężar	12500 kg
Ryczałt za opakowanie transportowe *	TVP 8

\*Objaśnienie dopłat za transport na odwrocie, cena TVP plus VAT

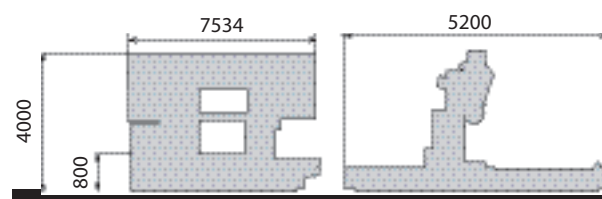

## Wydajność cięcia

mm	
	850
	1000 x 850
	2000 x 850

Możemy też przygotować wzorcowe cięcia do obrabianego przez Państwa materiału.

• Czekamy na Państwa zapytania.

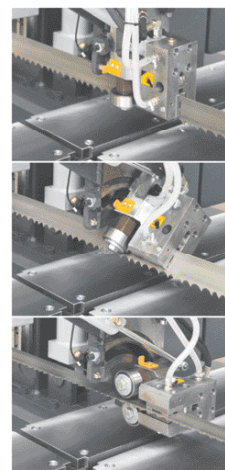
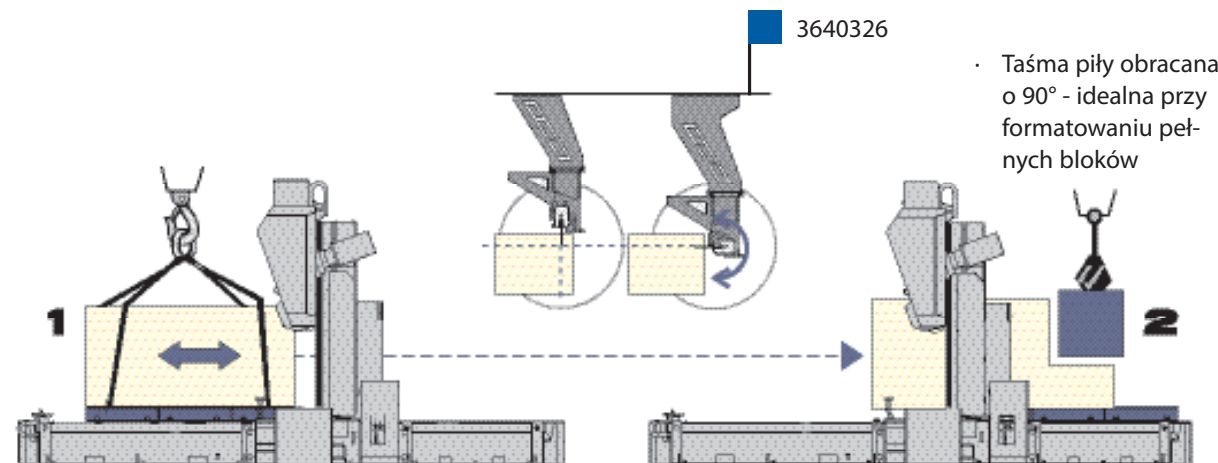
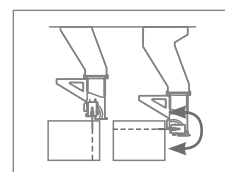
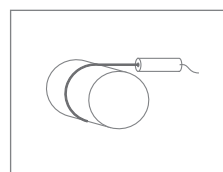
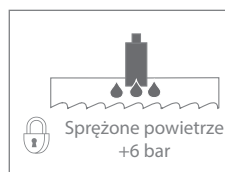
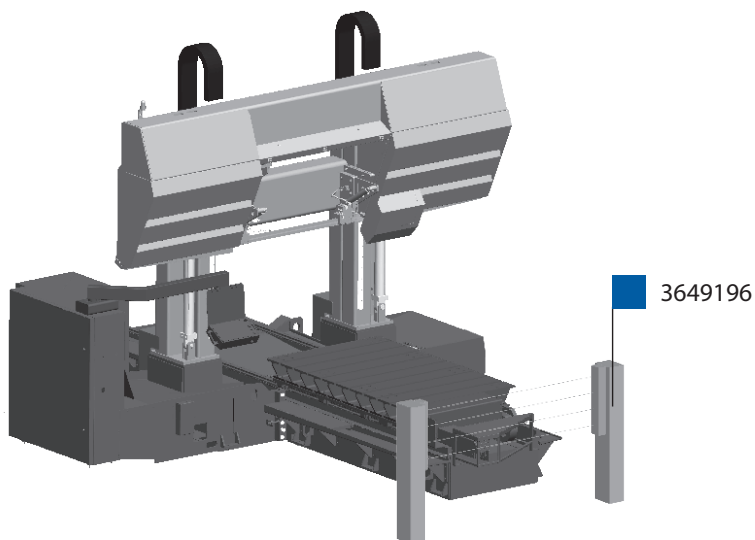
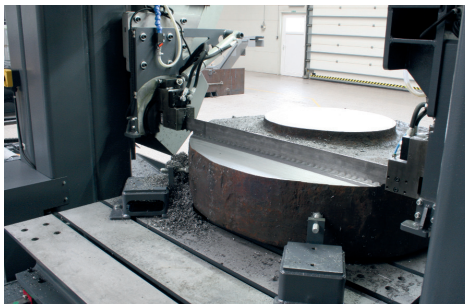

Aksesoria opcjonalne	Nr art.
Laserowy wskaźnik linii cięcia	3640011
System mikro-zraszania	3640010
Hydrauliczne wychylenie prowadnicy taśmy	3640326