

HSBM N - Uniwersalne ręczne zaginarki, z różnymi zestawami do zamontowania

- Przedmioty obrabiane zaciskane są ręcznie.
- Proste ustalenie ustawionego kąta gięcia, co gwarantuje dużą dokładność powtórzeń
- Samosmarujące łożyska ślizgowe
- Każdą wersję podstawową zaginarek ręcznych można w każdej chwili doposażyć w odpowiednie zestawy do zamontowania (AB)



Prosta możliwość
przebrojenia na
inne szyny gnące!

Wersja HSBM 660 N
z niskim licem górnym

Model podstawowy zestaw do zamontowania (AB)	Maks. szerokość robocza	Maks. grubość blachy*	Maks. kąt gięcia	Ciężar	Wymiary dł. x szer. x wys. w mm	Nr art.
HSBM 660 N	660 mm	2,00 mm	135°	56 kg	880 x 570/500 x 970	3770066
AB 660 H	660 mm	1,80 mm	93°	+ 8 kg	880 x 570/500 x 1060	3770067
AB 660 HS	660 mm	1,50 mm	93°	+ 10 kg	880 x 570/500 x 1070	3770068
AB 660 HSG	660 mm	1,50 mm	93°	+ 9 kg	880 x 570/500 x 1070	3770069
HSBM 1050 N	1050 mm	1,25 mm	135°	78 kg	1250 x 570/500 x 970	3771050
AB 1050 H	1050 mm	1,25 mm	93°	+ 13 kg	1250 x 570/500 x 1060	3771051
AB 1050 HS	1050 mm	1,20 mm	93°	+ 16 kg	1250 x 570/500 x 1070	3771052
AB 1050 HSG	1050 mm	1,20 mm	93°	+ 15 kg	1250 x 570/500 x 1070	3771053
HSBM 1300 N	1300 mm	1,20 mm	135°	88 kg	1480 x 570/500 x 970	3771300
AB 1300 H	1300 mm	1,20 mm	93°	+ 16 kg	1480 x 570/500 x 1060	3771301
AB 1300 HS	1300 mm	1,20 mm	93°	+ 20 kg	1480 x 570/500 x 1070	3771302

Wersja	Opis
N	Z niskim licem górnym
H	Z wysokim licem górnym
S	Z szyną segmentową
G	Z łapką

Akcesoria	Nr art.
Szyna do gięcia pod kątem prostym do HSBM 660 N	3790096
Szyna do gięcia pod kątem prostym do HSBM 1050 N	3790101
Szyna do gięcia pod kątem prostym do HSBM 1300 N	3790102
Szyna do gięcia pod kątem prostym do HSBM 1050 H	3790103
Szyna do gięcia pod kątem prostym do HSBM 1300 H	3790104
Szyna do gięcia obrotowego 3,0 mm (szerokość 660)	3790151
Szyna do gięcia obrotowego 3,0 mm (szerokość 1050)	3790152
Szyna do gięcia obrotowego 3,0 mm (szerokość 1300)	3790153
Szyna do gięcia obrotowego 4,0 mm (szerokość 660)	3790161
Szyna do gięcia obrotowego 4,0 mm (szerokość 1050)	3790162
Szyna do gięcia obrotowego 4,0 mm (szerokość 1300)	3790163
Szyna do gięcia obrotowego 5,0 mm (szerokość 660)	3790171
Szyna do gięcia obrotowego 5,0 mm (szerokość 1050)	3790172
Szyna do gięcia obrotowego 5,0 mm (szerokość 1300)	3790173
Ogranicznik tylny do HSBM 660	3791660
Ogranicznik tylny do HSBM 1050	3791050
Ogranicznik tylny do HSBM 1300	3791300
Nożyce rolkowe do HSBM 1050	3791051
Nożyce rolkowe do HSBM 1300	3791301

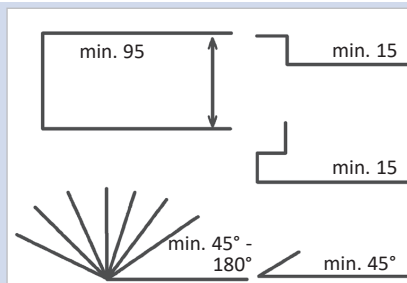

Przykłady gięcia:
HSBM z niskim
i wysokim
licem górnym

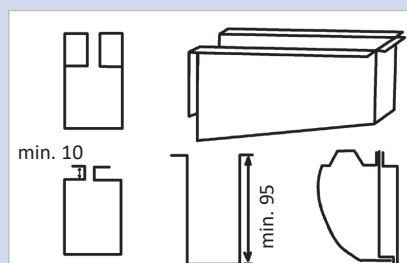

Przykłady gięcia
HSBM z wysokim
licem górnym, szyną
segmentową lub stopką

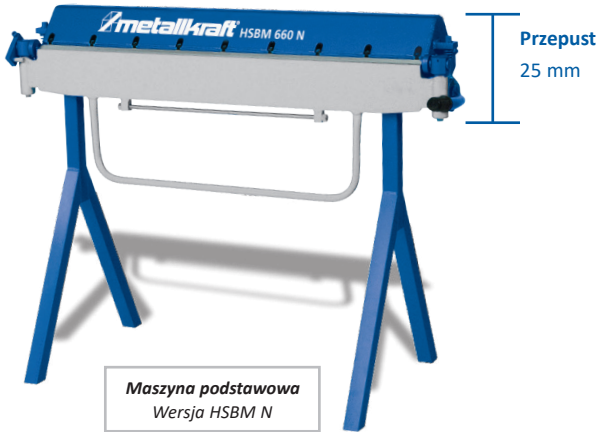

Maszyna podstawowa
Wersja HSBM N

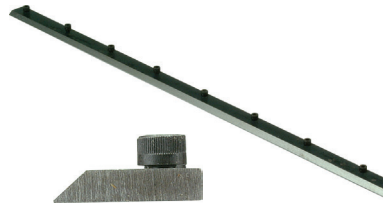

Opcjonalna szyna do gięcia ostrego

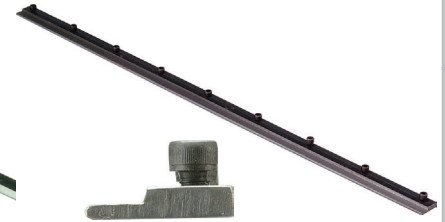

Opcjonalna szyna do gięcia obrotowego

