



HOLZKRAFT T 45 W classic - frezarka stołowa z aluminiowym wózkiem jezdnym oraz przechylnym wrzecionem – duża wydajność przy niewielkich nakładach!

- ▶ Stabilna i sztywna stalowa-żeliwna konstrukcja
- ▶ Aluminiowy wózek jezdny z 10 letnią gwarancją na zużycie prowadnic Holzkrافت.
- ▶ Wrzeciono frezarskie przechylne od 0° do -45° do wewnątrz.
- ▶ Trzy prędkości obrotowe wrzeciona od 3500/7000/10000 obr/min
- ▶ Wrzeciono prawo i lewo obrotowe.
- ▶ Solidny żeliwny agregat frezarki zamontowany bezpośrednio do stołu roboczego
- ▶ Króciec odciągowy w osłonie oraz poniżej poziomu stołu.
- ▶ Szybka i łatwa zmiana prędkości obrotowej.
- ▶ Osłona frezarki z aluminiowymi liniałami przykładnicy w standardzie
- ▶ Wyposażona w silnik o mocy 5,0 kW
- ▶ W standardzie z osłoną do frezowania po łuku.
- ▶ W standardzie z dociskiem mimośrodowym.
- ▶ W standardzie z przykładnicą poprzeczną 900.



T 45 W classic
Standardowe wyposażenie
przykładnicą poprzeczną



T 45 WF classic
z wózkiem jezdym, stołem bocznym z
podporą na ramieniu oraz przechylnym
wrzecionem.



10 lat
Gwarancja

Aluminiowy wózek jezdny

- ▶ Wykonany z aluminium, anodowany w standardzie.
- ▶ Przekrój wózka uźebrowany, wielokomorowy.
- ▶ Niezawodny i precyzyjny kulkowy system prowadzenia wózka przesuwnego.
- ▶ Ograniczona możliwość osadzania się pyłu drzewnego dzięki minimalnym punktom styku kulki z prowadnicą.
- ▶ 10 lat gwarancji na zużycie hartowanych prowadnic Holzkrافت

Zawartość przesyłki T 45 W classic:

- Wózek jezdny z aluminium anodowanego
- Osłona do frezowania po łuku
- Przykładnica poprzeczna 900
- Osłona z aluminiowymi liniałami.
- Docisk mimośrodowy

Zawartość przesyłki T 45 WF classic:

- Jak w wersji T45W
- (bez rastrowej podziałki kąta)
- Stół boczny z podporą na ramieniu.

Przykładnica poprzeczna 900

- ▶ Aluminiowy liniał przykładnicy poprzecznej o długości 900 mm z teleskopowym przedłużeniem do 1650 mm
- ▶ Regulowana pod kątem -60°/+60° z podziałką oraz systemem otworów rastrowych dla stałych kątów (0° / 22,5° / 30° / 45° / 60°)
- ▶ W komplecie z 2 ogranicznikami.
- ▶ Łatwy i szybki montaż na wózku bez dodatkowych narzędzi.

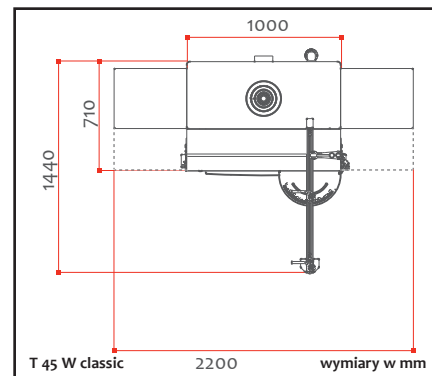

- ▶ Dla maksymalnego bezpieczeństwa osłona frezarki jest wyposażona w element dociskowy o regulowanej wysokości oraz blachę ochronną.



- ▶ Osłona frezarska jest wyposażona w precyzyjne ustawianie aluminiowego liniału prowadzącego ze skalą.
- ▶ Wbudowane przyłącze odciągu zapewnia optymalny odbiór wiórok i poprawną widoczność podczas frezowania.

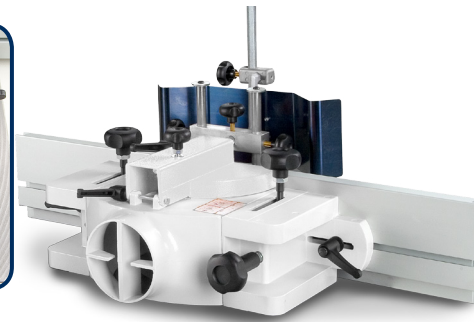

Akcesoria	Nr art.
Stółik przedłużający z jednej strony	5510326
Osłona do frezowania czopów z osłoną	5510318

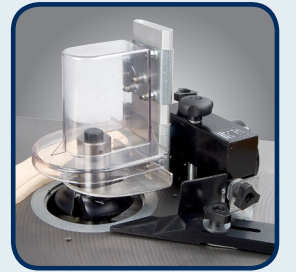
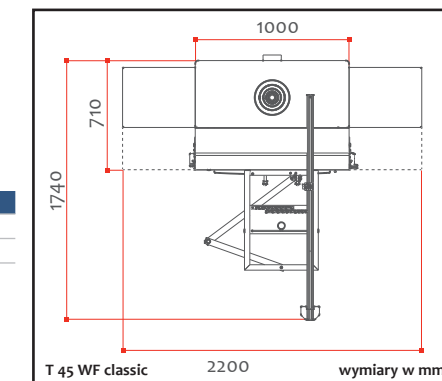

- Osłona do frezowania po łuku.
- ▶ W standardowym wyposażeniu maszyny znajduje się osłona do frezowania po łuku lub elementów krzywoliniowych.

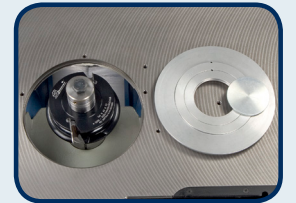

- ▶ Duży otwór w stole frezarki umożliwia także używanie większych frezów profilowych oraz narzędzi do czopów i widlic nad i pod stołem.
- ▶ Średnica otworu Ø210 mm

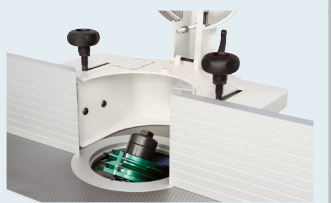

Osłona frezarki

- ▶ Profesjonalna osłona
- ▶ Standardowo wyposażona w aluminiowe, anodowane liniały prowadzące dla najwyższej precyzji.
- ▶ Maksymalna średnica narzędzia w osłonie - 210 mm pod kątem 90° oraz 150 mm pod kątem 45°
- ▶ Wyposażona w króciec odciągu



- ▶ Przedłużenie stołu do T 45 W
- ▶ Do zamontowania z prawej lub lewej strony stołu.

nr art.: 5510326

Model	T 45 W classic	T 45 WF classic
Nr art.	5502045	5502046
Dane techniczne		
Wymiary stołu żeliwnego	1000 x 435 mm	1000 x 435 mm
Wymiary aluminiowego wózka jezdny	1000 x 270 mm	1000 x 270 mm
Wymiary stołu bocznego	-	650 x 480 mm
Wysokość wrzeciona ponad stołem	130 mm	130 mm
Wysokość użytkowa wrzeciona	100 mm	100 mm
Przechył wrzeciona	od 0° do -45°	od 0° do -45°
Maksymalna Ø narzędzia poniżej stołu	180 mm	180 mm
Prędkości obrotowe.	3500/7000/10000 obr/min	3500/7000/10000 obr/min
Moc silnika 400 V/50 Hz / S 6 - 40 %	5,0 kW (6,6 KM)	5,0 kW (6,6 KM)
	290 kg	310 kg
Średnica króćca odciągowego	2 x 120 mm	2 x 120 mm