



elite s

Nowa
Wersja



No-
wość!

ST 5 elite s F 32

Proszę nie zapominać o tarczy!
(strona 41)

Model	ST 5 elite s 26	ST 5 elite s 32
Nr art.	5501081	5501086

Dane techniczne	ST 5 elite s 26	ST 5 elite s 32
Długość cięcia	2600 mm	3200 mm
Wymiary wózka jezdnego.	360 x 142 mm	360 x 142 mm
Maks. średnica tarczy głównej	350 mm	350 mm
Średnica tarczy podcinacza.	120 mm	120 mm
Maks. wysokość cięcia 90°/45°	118 / 84 mm	118 / 84 mm
Wymiary stołu pilarki-frezarki	1380 x 465 mm	1380 x 465 mm
Szerokość cięcia poprzecznego.	3300 mm	3300 mm
Przechył agregatu pilarki.	0° - +45°	0° - +45°
szerokość cięcia równoległego.	900 mm	900 mm
Prędkość obrotowa brzeszczota piły	4200 min ⁻¹	4200 min ⁻¹
Dane techniczne frezarki.		
Przechył wrzeciona	0° - -45°	0° - -45°
Wysokość użytkowa wrzeciona.	125 mm	125 mm
Maks. średnica narzędzi	240 x 85 mm	240 x 85 mm
Maks. Ø narzędzia do czopowania	320 mm	320 mm
Prędkości obrotowe	3.500/6.000/	3500/6000/
	8.000/10.000 min ⁻¹	8000/10000 min ⁻¹
Moc silnika 400 V / 50 Hz / S6 - 40%	2 x 5,0 kW (6,6 KM)	2 x 5,0 kW (6,6 KM)
Moc silnika podcinacza 400V / 50 Hz	0,55 kW (0,75 KM)	0,55 kW (0,75 KM)
Waga	820 kg	900 kg
Średnica króćca odciągowego	3 x 120 mm	3 x 120 mm
Średnica króćca odciągowego na klinie	80 mm	80 mm

Zawartość przesyłki ST 4 elite:

- Przykładnica cięcia równoległego z prowadzeniem na stalowym, pełnym drążku.
- Ośłona do frezowania krzywoliniowego.
- Aluminiowy, anodowany wózek jezdny.
- Ośłona frezarki z aluminiowymi liniałami przykładnicy oraz szybkim pozycjonowaniem.
- Przykładnica poprzeczna z 2 ogranicznikami Profi.
- Rolka pomocnicza na stole bocznym wózka.
- Stopa do flisowania desek.
- Docisk mimośrodowy.
- Uchwyt wózka jezdnego.
- Obroty frezarki prawo-lewo.

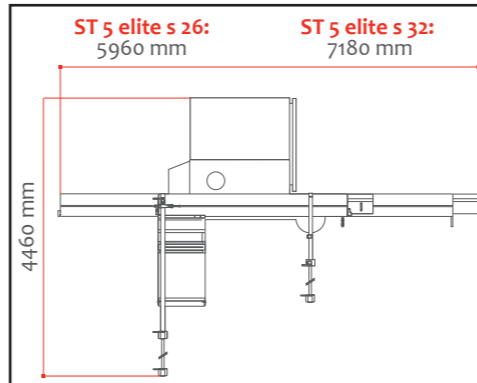

Opcjonalnie dostępna*



Akcesoria Hightech
Włącznik i wyłącznik wbudowany w wózek jezdny
Bez możliwości doposażenia, tylko przy zamówieniu nowej nr art. 5514328

Opcjonalnie dostępna*



Cyfrowy wskaźnik przykładnicy cięcia równoległego
Do zastosowania na przykładnicy z prowadzeniem na pełnym drążku stalowym.
nr art.: 5514343
Bez możliwości doposażenia, tylko przy zamówieniu nowej maszyny

Akcesoria	Nr art.
Przykładnica poprzeczna z teleskopowym przedłużeniem, dwoma ogranicznikami oraz siatką otworów rastrowych.	5514315
Stół do frezowania czopów i widlic z osłoną narzędzie Ø 275 mm	5510407
Wymienne wrzeciono frezarskie – długość użytkowa 90 mm tylko w połączeniu z art. 5514321	5514322
Cyfrowy wskaźnik przykładnicy cięcia równoległego do zamontowania	5516000
Wymienny trzpień frezarski z tuleją zaciskową (tylko z 5515557)	5515563

Wyposażenie za dopłatą**	Nr art.
Cyfrowy wskaźnik przykładnicy cięcia równoległego	5514343
2 prędkości obrotowe (pilarka) 3500/5000 min ⁻¹	5514326
Wychylnie ramię do aparatu posuwowego	5510510
Opcja wymiany wrzeciona.	5514321
Elektryczna regulacja wysokości i kąta przechyły agregatów pilarki oraz frezarki.	5514341
Włącznik i wyłącznik agregatu piły głównej oraz agregatu podcinacza wbudowany w wózek jezdny	5514328
Moc silnika 2 x 7 kW (9 KM)	5514324

**bez możliwości doposażenia, tylko przy zamówieniu nowej maszyny



Obrabiarki wieloczynnościowe