

C 26 genius TERSA

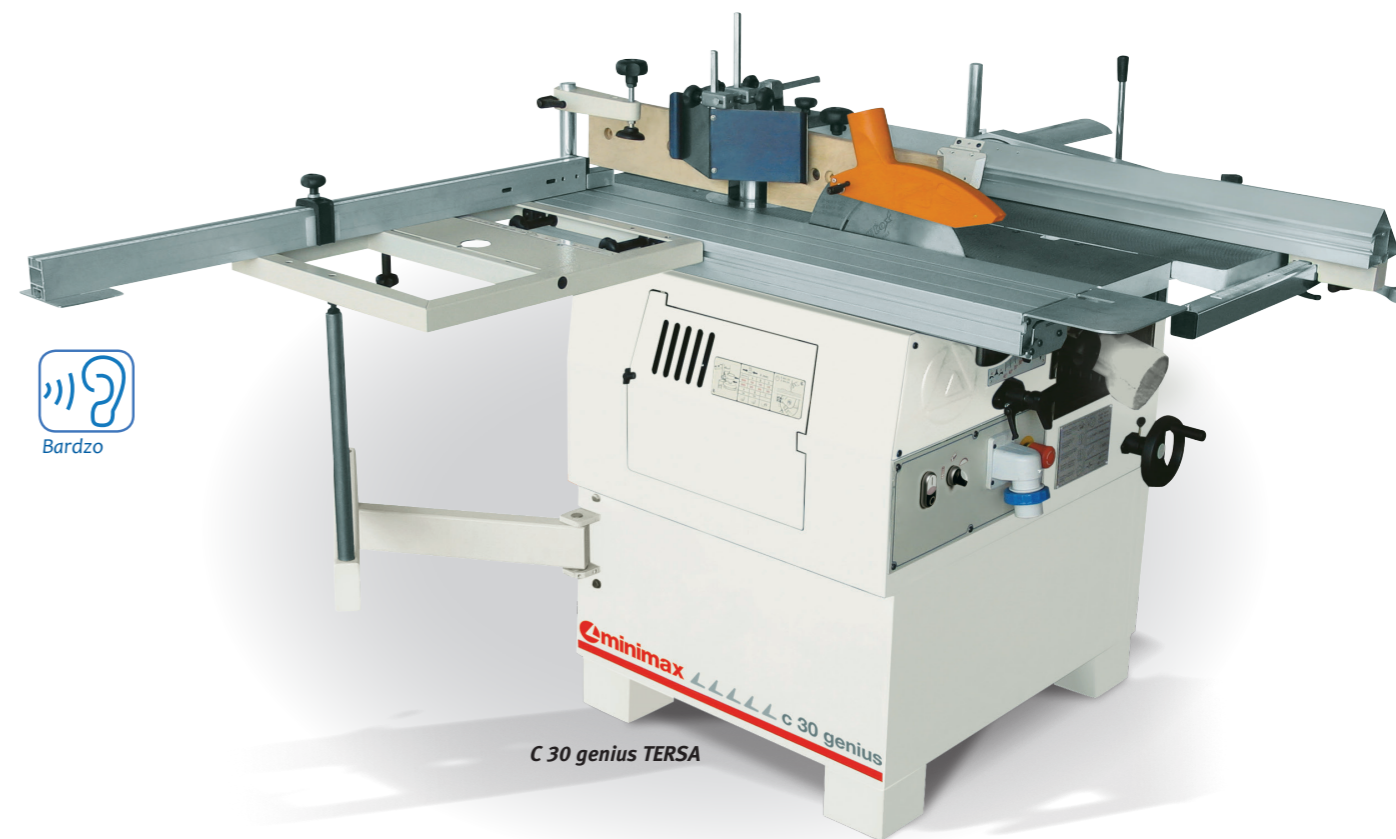

C 30 genius TERSA



Bardzo



Bardzo

Model	C 26 genius TERSA	C 30 genius TERSA
Nr art.	5500027	5500030
<b>Dane techniczne</b>		
<b>Pilarka</b>		
Długość cięcia	1200 mm	1200 mm
Wymiary wózka jezdnego	201 x 70 x 1140 mm	201 x 70 x 1140 mm
Maks. średnica tarczy głównej	250 mm	250 mm
Maks. wysokość cięcia przy 90°	80 mm	80 mm
Szerokość cięcia poprzecznego	1200 mm	1200 mm
Szerokość cięcia równoległego	500 mm	540 mm
Przechyl agregatu pilarki	90° - 45°	90° - 45°
<b>Wyrówniarka</b>		
Szerokość robocza	260 mm	300 mm
Długość stołów wyrówniarki	1040 mm	1200 mm
Przykładnica wielofunkcyjna strugarki/pilarki	90° / 45°	90° / 45°
Średnica wału strugarki / liczba noży	62 mm / 3 szt.	62 mm / 3 szt.
<b>Grubiarka</b>		
Wymiary stołu grubiarki	260 x 450 mm	300 x 450 mm
Min. / maks. wysokość robocza	3 mm / 200 mm	3 mm / 200 mm
Maks. grubość zbioru	3 mm	3 mm
Prędkość posuwu	6 m/min	6 m/min
<b>Frezarka</b>		
Wysokość użytkowa wrzeciona	75 mm	75 mm
Maks. średnica narzędzi	160 mm	160 mm
Maks. średnica narzędzi poniżej stołu	150 mm	180 mm
Maks. średnica narzędzi w osłonie do czopow.	180 mm	275 mm
Prędkość obrotowa wrzeciona	5000 - 7500 obr/min	5000 - 7500 obr/min
Średnica wrzeciona	30 mm	30 mm
<b>Dane ogólne</b>		
Moc silnika 400 V / 50 Hz / S6 - 40%	3 x 1,84 kW (2,5 KM)	3 x 1,84 kW (2,5 KM)
Waga	240 kg	245 kg
Średnica króćca odciągowego	4 x 120 mm	4 x 120 mm
Średnica króćca odciągowego na klinie	60 mm	60 mm
<b>Suport wiertarski (opcja)</b>		
Wymiary stołu roboczego	380 x 207 mm	380 x 207 mm
Suw boczny	120 mm	120 mm
Suw wzdłużny (szerokość otworu wierconego)	75 mm	75 mm
Suw pionowy (głębokość otworu wierconego)	85 mm	85 mm

Zawartość przesyłki C 26 / C 30 genius TERSA:  
 Wał strugarski z nożami TERSA  
 Alumirowany anodowany wózek jezdny.  
 Wielofunkcyjna przykładnica cięcia równoległego wykonana z aluminium.  
 Stół boczny podparty na wysięgniku z aluminium przykładnicą regulowaną pod kątem.  
 Dosick mimośrodowy

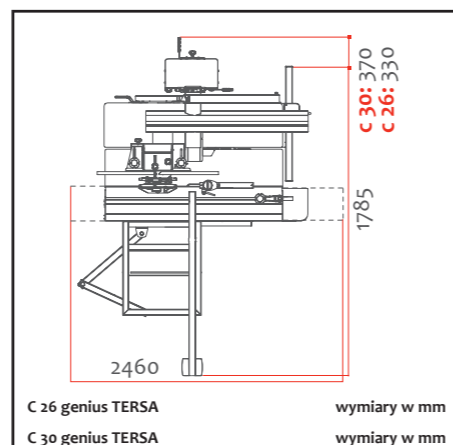

C 26 genius TERSA wymiary w mm  
 C 30 genius TERSA wymiary w mm

Proszę nie zapominać o tarczy!  
 (strona 41)

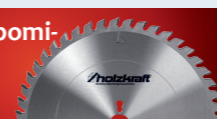

Mechanizm jezdny  
 ▶ Do C 26 : Nr artykułu 5510262  
 ▶ Do C 36 : Nr artykułu 5510031



Suport wiertarski  
 ▶ do prostego wykonywania otworów i gniazd.  
 ▶ Do C 26 : Nr artykułu 5510261  
 ▶ Do C 36 : Nr artykułu 5510030



**HOLZKRAFT aluminium liniały przykładnicy.**  
 ▶ Opcjonalnie zamiast drewnianych aluminium liniały przykładnicy.  
 500 mm: Nr art. 5851000

Akcesoria	Nr art.
TERSA nóż strugarski 260 mm standard - 3 szt.	5270260
TERSA nóż strugarski 300 mm standard - 3 szt.	5270300
Uchwyt wiertarski Wescott	5510263
Osłona do frezowania po łuku C 26	5510265
Osłona do frezowania po łuku C 30	5510033
5-częściowy zestaw wiertel dłutujących, lewoobrotowych	5333681
Aluminiowe liniały przykładnicy - 500 mm	5852000

Wyposażenie za dopłatą*	Nr art.
Suport wiertarski C 26	5510261
Suport wiertarski C 30	5510030
Mechanizm jezdny C 26	5510262
Mechanizm jezdny C 30	5510031
Osłona do czopowania C 26	5510264
Osłona do czopowania C 30	5510032

\*bez możliwości doposażenia, tylko przy zamówieniu nowej maszyny