

Tokarka ze śrubą pociągową i wałkiem pociągowym, charakteryzujące się dużą elastycznością, precyzją i ekonomicznością. Z cyfrowym wskaźnikiem położenia DPA 21 i szybkozmiennym imakiem stalowym.

## Argumenty w postaci jakości, wydajności i ceny

- W Indukcyjnie hartowane i precyzyjnie szlifowane prowadnice łoża
- W Końcówka wrzeczona (mocowanie uchwyty) Camlock DIN ISO 702-2 nr 8
- W Zamknięta przekładnia posuwu szybkiego przełączania, koła zębate oraz wałki hartowane i szlifowane, na łożyskach precyzyjnych
- W Przejrzyste dźwignie do przełączania szybkości posuwu
- W Wyłącznik awaryjny grzybkowy, wyłącznik ochronny silnika, zamykany włącznik główny
- W Możliwość przełączania biegu prawo-lewo w sianach wzdłużnych
- W Ochronny wyłącznik krańcowy do szybkich posuwów wzdłużnych
- W Smarowanie centralne na sianach wzdłużnych
- W Osłona śruby pociągowej
- W Lampa maszynowa ledowa z ramieniem przegubowym
- W Układ wyłączania awaryjnego uruchamiany pedałem nożnym
- W Układ elektryczny z aparatami marki Siemens
- W Głowica imaka stalowego, szybkozmiennego SWH 9-D
- W 1 imak stalowy 40 x 180mm, typ D do noży czworokątnych
- W Cyfrowy wskaźnik położenia DPA 21
  - > Wyraźna redukcja czasów produkcji
  - > Większa dokładność pracy
  - > Zmniejsza się współczynnik błędów
  - > Przejrzyste skonfigurowana klawiatura
  - > Z własnym zasilaniem. Układ otrzymuje zasilanie po załączeniu włącznika głównego
  - > Liniaty pomiarowe

## Wrzeczono główne

- Hartowane i szlifowane
- Smarowane
- Ułożyskowane w 3 regulowanych precyzyjnych łożyskach wałeczkowo-stożkowych
- Koła przekładniowe hartowane i szlifowane

## Przejrzysta szafa rozdzielcza



## Sanki

- Precyzyjne wykończenie
- Sanie górne z możliwością obrotu o 360°
- Wałki i koła zanurzone w oleju
- Pokrętła z regulowanym skalowaniem precyzyjnym 0,04 / 0,02 mm
- Imak stalowy szybkozmienny SWH9-D
- Wszystkie prowadnice z możliwością kasowania luzu dzięki listwom klinowym
- Sanki górne zabezpieczone osłoną przed wiórami

## Szybki posuw

- Przycisk i dźwignia do załączenia 4 - kierunkowego szybkiego przesuwu wzdłużnego lub poprzecznego
- Dla maksymalnego wykorzystania czasu pracy
- Nie wyłącza całej maszyny, gdy dotrze do wyłącznika krańcowego

## Prowadzenie przewodów w ergonomicznym przewodniku łańcuchowym

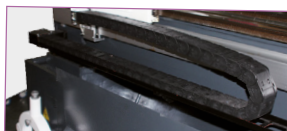

## Konik

- Możliwość przestawienia w zakresie  $\pm 13$  mm w przypadku konieczności wprowadzenia korekty - zataczania stożka
- Tuleja konika i pokrętło z regulowanym skalowaniem precyzyjnym
- Mechaniczny ruch konika za pomocą korby
- Reduktor wysuwu tulei konika z dwoma przełożeniami 1/4 lub 1/1 obrotu

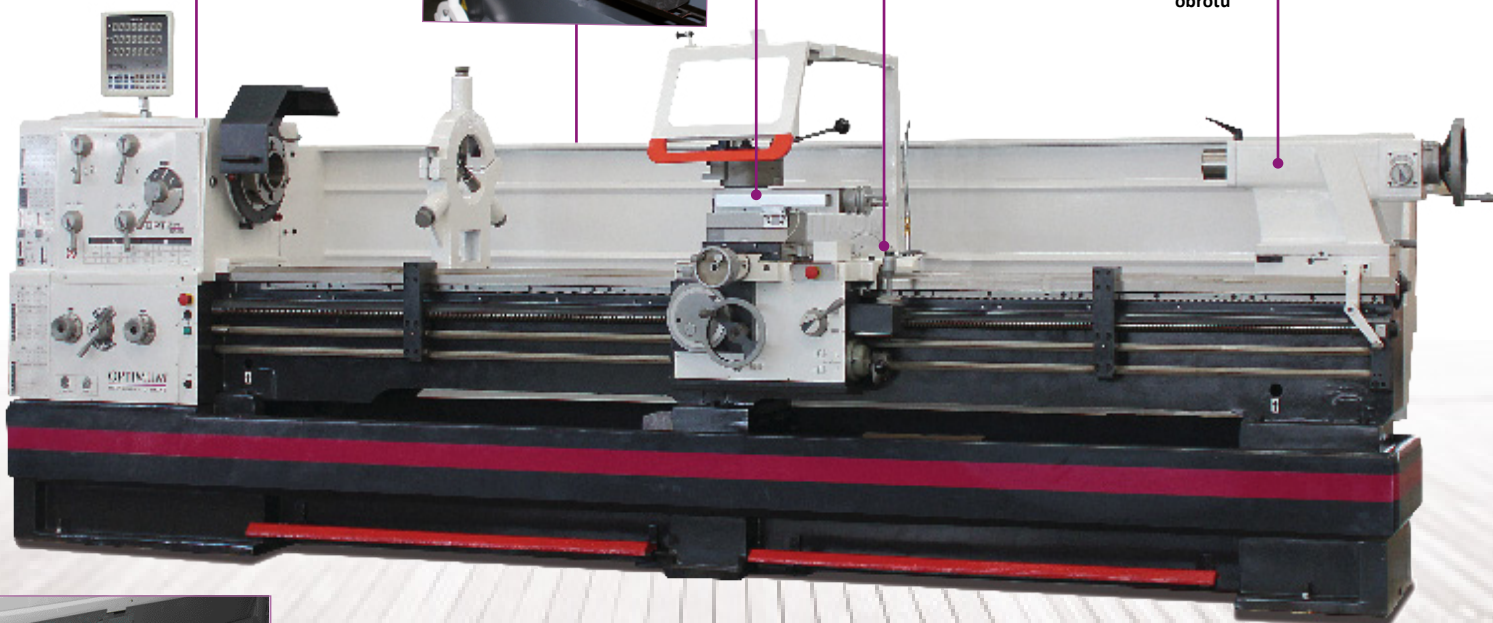

## Zbiornik chłodziwa

- Osobny ze wskaźnikiem poziomu i oddzielaczem oleju
- Lekkie i całkowite opróżnianie oraz czyszczenie

Il.: OPTi turn TH 6620D

## Dane techniczne, akcesoria i wymiary

Model	TH6620D
Nr artykułu	3462210
<b>Cena netto</b>	
<b>Dane maszyny</b>	
Napięcie elektryczne	400 V / 3 Ph ~50 Hz
Całkowita moc zainstalowania	10 kW
<b>Wrzeciono</b>	
Moc silnika napędowego	9 kW
Stożek wrzeciona	MK 7
Końcówka wrzeciona (mocowanie uchwyty)	Camlock DIN ISO 702-2 nr 8
Przelot wrzeciona	Ø 105 mm
Maks. wysokość narzędzi mocowanych w imaku stalowym, szybkozmiennym	32 mm
<b>Układ chłodzenia</b>	
Moc pompy układu chłodzenia	150 W
<b>Zakresy robocze</b>	
Wysokość kłót	330 mm
Rozstaw w kłach	2050 mm
Maks. średnica toczenia nad łożem	660 mm
Maks. średnica toczenia po wyjęciu mostka	900 mm
Długość toczenia w wybraniu mostka	250 mm
Maks. średnica toczenia nad saniami poprzecznymi	440 mm
Szerokość łoża	400 mm
<b>Zakres prędkości obrotowej</b>	
Prędkość obrotowa wrzeciona	25 - 1.600 min <sup>-1</sup>
Liczba stopni	16 stopni
<b>Maksymalne przesuw</b>	
Przesuw sań górnych	230 mm
Przesuw suportu poprzecznego	368 mm
<b>Zakresy posuwów oraz gwintów</b>	
Posuw wzdłużne	0,044 - 1,48 mm/obr (25 posuwów)
Posuw poprzeczne	0,022 - 0,74 mm/obr (25 posuwów)
Gwinty metryczne	0,45 - 120 mm/obr (54 skoki)
Gwinty calowe	80 - 16/07 Gg/cal (60 skoków)
Koła podziałowe	7/8 - 160 (42 zwoje)
Gwinty modułowe	0,25 - 60 mm π (46 gwint)
<b>Konik</b>	
Mocowanie w tulei konika	MK 5
Wysuw tulei konika	235 mm
<b>Wymiary</b>	
Długość	3 650 mm
Szerokość	1 230 mm
Wysokość	1 751 mm
Ciężar netto	3 345 kg

Akcesoria	Nr art.
<b>Kieł obrotowy MK 5</b>	3440705
<b>Zestaw noży tokarskich HM 25 mm, 5-częściowy</b>	3441672
<b>Zestaw noży tokarskich HM 25 mm, 5-częściowy</b>	3441623
<b>Zestaw noży tokarskich HM 32 mm, 5-częściowy</b>	3441674
<b>Stopa maszynowa - wibroizolator SE 3</b>	3381018
<small>(ilość potrzebnych sztuk uzależniona jest od rozstawu w kłach)</small>	
> Więcej akcesoriów od strony 117	

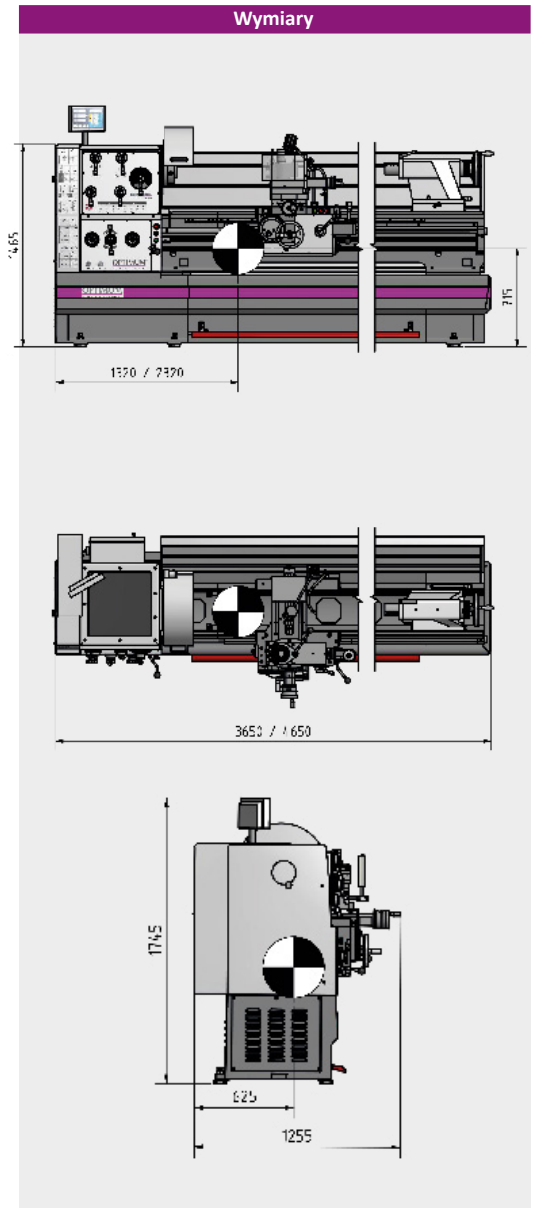

### Wyposażenie standardowe

- Podrzymka stała, maks. średnica detalu 150 mm
- Podrzymka ruchoma, maks. średnica detalu 130 mm
- Lampa maszynowa - ledowa
- Tuleja redukcyjna MK5/MK7
- Kieł centrujący stały MK5
- Głowica imaka stalowego, szybkozmiennego SWH 9-D
- Imak stalowy 40 x 180mm, typ D do noży czworokątnych
- Zestaw zmianowych kół zębatych
- Narzędzie sterownicze

Wskazówka: Maszyna jest dostarczana bez oleju