

Seria USZ – Uniwersalne wciągarki linowe

- ▶ Do podnoszenia, wyciągania i mocowania
- ▶ Wyposażone w zabezpieczenie przeciążeniowe
- ▶ Obudowa nierdzewna i odporna na uderzenia
- ▶ Równolegle rozmieszczone szczęki zaciskowe chronią linę poprzez równomierne obciążenie powierzchni
- ▶ Możliwość użycia w poziomie i pionie
- ▶ Proste prowadzenie liny, duża szybkość robocza

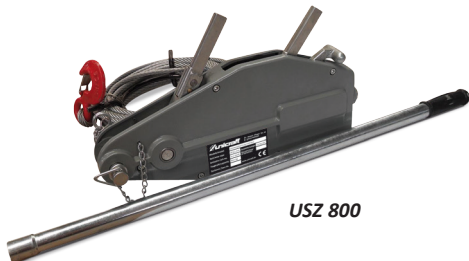

USZ 800



USZ 1600



USZ 3200

Model	USZ 800	USZ 1600	USZ 3200
Nr art.	6170508	6170516	6170532

Dane techniczne			
Maksymalne obciążenie	800 kg	1600 kg	3200 kg
Siła dźwigni przy obciążeniu nominalnym	343 N	441 N	441 N
Posuw liny / podwójny skok	52 mm	55 mm	28 mm
Ø liny	8,3 mm	11 mm	16 mm
Długość liny	ok. 20 m	ok. 20 m	ok. 20 m
Ciężar	7,3 kg	14,5 kg	22 kg

Zawartość przesyłki:

obejmuje dźwignię ręczną, linkę metalową na kołowrocie z końcówką i hakiem

Seria HZ – Wciągarki łańcuchowe hakowe z łańcuchem obciążonym

- ▶ Przeznaczone do podnoszenia i wyciągania, także w ciasnych pomieszczeniach
- ▶ Sprzętło jednokierunkowe łańcucha
- ▶ Łatwe do transportowania i schowania dzięki krótkiej dźwigni
- ▶ Antypoślizgowa gumowa rączka
- ▶ Tarcze hamulcowe bez azbestu
- ▶ Mocna, odporna na uderzenia obudowa łańcucha
- ▶ Z obracającym hakiem obciążonym

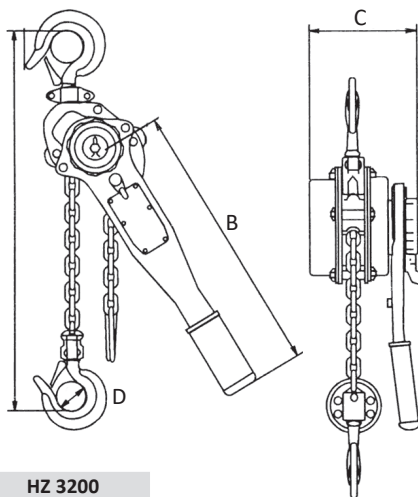

Model	HZ 750	HZ 1500	HZ 3200
Nr art.	6170675	6170615	6170630

Dane techniczne			
Udźwig	0,75 t	1,5 t	3,2 t
Standardowa wysokość podnoszenia	1,5 m	1,5 m	1,5 m
Ciężar	7 kg	10 kg	17,5 kg
Wymiary			
A	325 mm	380 mm	480 mm
B	280 mm	410 mm	410 mm
C	148 mm	172 mm	200 mm
D	36 mm	44 mm	48 mm



HZ 1500