



elite s

S 41 elite s TERSA – strugarka grubiarzka o szerokości 410 mm

S 52 elite s TERSA – strugarka-grubiarzka o szerokości 520 mm

- ▶ Z systemem szybkiej wymiany noży TERSA do błyskawicznego przygotowania do pracy.
- ▶ Wał TERSA umożliwia wyjątkowo cichą pracę.
- ▶ Ciężki i precyzyjny żeliwny agregat zapewnia stabilną i równomierną pracę.
- ▶ Poprzecznie rowkowany stalowy walec wciągający umożliwia stały i równomierny posuw elementu.
- ▶ Gładki tylny walec posuwowy.
- ▶ Stół roboczy jest oparty na czterech wrzecionach, gwarantujących maksymalną stabilność w każdych warunkach pracy.
- ▶ Stół grubiarzki regulowany za pomocą pokrętki (wersja S41 elite s)
- ▶ Elektryczne podnoszenie stołu z wyświetlaczem w wersji S52 elite s w standardzie.
- ▶ Z 2 prędkościami posuwu w wersji S41 elite s.
- ▶ Z 4 prędkościami posuwu w wersji S52 elite s.
- ▶ S41 elite s - silnik o dużej mocy 5,0 kW
- ▶ S52 elite s - silnik o dużej mocy 7,0 kW



Stół roboczy

- ▶ Oparty na czterech wrzecionach, gwarantujących maksymalną stabilność w każdych warunkach pracy.
- ▶ Wrzeciona zabezpieczone przed pyłem gumowymi osłonami.
- ▶ Brak konieczności dodatkowego blokowania wysokości stołu po ustawieniu na żądany wymiar.



S 41 elite s TERSA

Zawartość przesyłki S 41 elite s TERSA:

- Dwie prędkości posuwu
- 4-nożowy wał strugarski TERSA



Bardzo ciche

S 52 elite s TERSA

Zawartość przesyłki S 52 elite s TERSA:

- Cztery prędkości posuwu
- 4-nożowy wał strugarski TERSA



Bardzo ciche

Opcja do S 41 elite s TERSA



Elektryczne ustawienie stołu.

- ▶ Regulacja wysokości stołu grubiarzki za pomocą silnika z elektronicznym wyświetlaczem cyfrowym.
- ▶ Szybkie i precyzyjne ustawienie stołu. Dokładność 0,1 mm.
- ▶ Standard dla S 52 elite s.
- ▶ Opcja dla S 41 elite s.

Model	S 41 elite s TERSA	S 52 elite s TERSA
Nr art.	5503413	5503526
Dane techniczne		
Wymiary stołu grubiarzki	423 x 775 mm	520 x 850 mm
Szerokość robocza	410 mm	520 mm
Maksymalna grubość zbioru	5 mm	5 mm
Minimaln adługość elementu	180 mm	220 mm
Min. / maks. wysokość robocza	3/240 mm	3/240 mm
Średnica wałka / ilość noży	95 mm / 4 szt.	120 mm / 4 szt.
Prędkość posuwu	6/12 m/min	5/8/12/18 m/min
Prędkość obrotowa	5 000 min ⁻¹	5 000 min ⁻¹
Moc silnika 400 V/50 Hz/S6 - 40%	5,0 kW (6,6 KM)	7,0 kW (9,5 KM)
Średnica króćca odciągowego	120 mm	120 mm
Waga	361 kg	455 kg

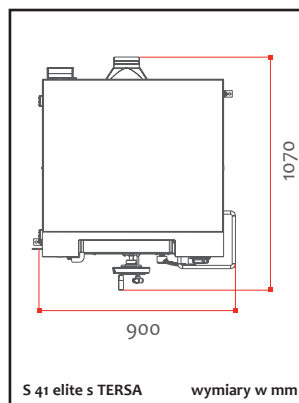

S 41 elite s TERSA wymiary w mm

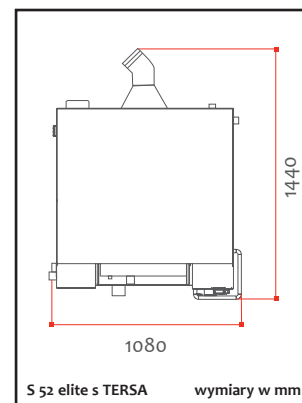

S 52 elite s TERSA wymiary w mm

Akcesoria S 41 elite s/ S 52 elite s	Nr art.
Nóż do wału spiralnego 15 x 15 x 2,5 mm	5514127
Opcje wyposażenia** S 41 elite s TERSA	
Elektryczna regulacja wysokości stołu grubiarzki	5514110
Gumowy walec posuwowy tylni.	5514112
Moc silnika 7 kW (9,5 KM)	5514111
Opcje wyposażenia** S 52 elite s TERSA	
Dwie rolki w stole grubiarzki.	
(maks. wysokość strugania 230 mm)	5514152
Moc silnika 9 kW (12 KM)	5514153

**bez możliwości doposażenia, tylko przy zamówieniu nowej maszyny

Wał spiralny do S 41 elite s (tylko w nowej maszynie)	Nr art.
15 x 15 x 2,5 mm 410 mm (66 noży)	5514329
Wał spiralny do S 52 elite s (tylko w nowej maszynie)	Nr art.
15 x 15 x 2,5 mm 520 mm (84 noży)	5514126

