

SC 4 elite – Pilarka formatowa z przechylnym agregatem oraz aluminiowym, anodowanym wózkiem jezdny dla wymagających użytkowników.

- ▶ Stół roboczy wykonany z uźebrowanego żeliwa szarego oraz spawany korpus zapewniające optymalną stabilność pracy bez wibracji.
- ▶ Lekki i cichy bieg wózka dla precyzyjnych cięć
- ▶ Stalowe, hartowane i szlifowane szyny prowadnic.
- ▶ Przechył tarczy z odczytem na mechanicznym wskaźniku numerycznym.

- ▶ Stół boczny 1200 x 650 mm z rolką materiałową na teleskopowym ramieniu.
- ▶ Przykładnica poprzeczna z regulacją kątową, dwoma składanymi ogranicznikami Profi oraz teleskopowym wydłużeniem do 3200 mm.
- ▶ Prowadnica równoległa z mechanizmami precyzyjnej regulacji oraz dźwignią szybkiej blokady.
- ▶ Agregat pilarki wykonany z żeliwa

- zawieszony do stołu roboczego na podwójnej kołyszce. Przechył agregatu z zerowym punktem.
- ▶ Regulacja pionowa agregatu odbywa się za pomocą pryzmatycznych prowadnic ślizgowych typu jaskółczy ogon.
- ▶ Wyposażony w mocny silnik trójfazowy.



Nowa Wersja

Nowa Wersja

No-wość!

SC 4 elite z opcjonalną osłoną tarczy na ramieniu z rolkami dociskowymi, regulowana na wysokość.

SC 4 elite z wózkiem jezdny o szerokość 360 mm!



Wskaźnik kąta przechyłu

- ▶ Czytelny i precyzyjny mechaniczny wskaźnik przechyłu agregatu.
- ▶ Dokładność pomiaru 0,1°
- ▶ Wygodny odczyt z korpusu maszyny.



Przykładnica równoległa

- ▶ Standardowo z precyzyjną regulacją oraz dźwignią szybkiego zacisku.
- ▶ Prowadnica wykonana ze szlifowanego, stalowego drążka o średnicy 45 mm oraz pełnym przekroju.
- ▶ Możliwość obniżenia poniżej poziomu stołu.

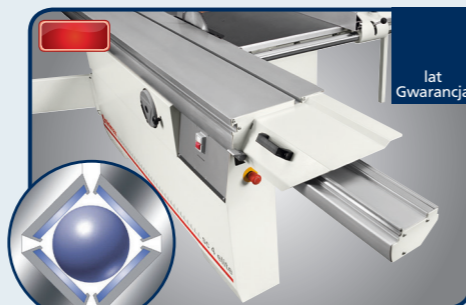

System prowadzenia wózka jezdno.

- ▶ Wózek ze aluminium anodowanego.
- ▶ Prowadnice z hartowanej i szlifowanej stali.
- ▶ Prowadnice wprasowane w podstawę wózka.
- ▶ Lekkie, ciche i niezawodne prowadzenie wózka.
- ▶ **10 lat gwarancji firmy HOLZKRAFT na zużycie prowadnic**



100% wysokości cięcia

Wysokość cięcia

- ▶ Szeroka kieszeń agregatu mieści tarczę maksymalnej średnicy z tarczą podcinacza.
- ▶ Bez konieczności demontażu tarczy podcinacza.
- ▶ Łatwa wymiana tarczy głównej oraz tarczy podcinacza.



Żeliwny agregat pilarki z podwójną kołyską

- ▶ Regulacja pionowa agregatu odbywa się za pomocą pryzmatycznych prowadnic ślizgowych typu jaskółczy ogon.
- ▶ Niezwykle wytrzymały i odporny na skręcenia żeliwna konstrukcja zapewnia precyzyjne cięcia.
- ▶ Regulowany pod kątem do 45°
- ▶ Agregat podcinacza dostępny jako opcja (z niezależnym silnikiem lub bez)



6 LAT HOLZKRAFT gwarancja na zużycie segmentów wychylnych

System przechyłu

- ▶ Wykonany z żeliwa z dużą dokładnością.
- ▶ Precyzyjny, niezawodny i trwały system przechyłu.
- ▶ Sprawdzony wielokrotnie system kołyski.
- ▶ Łatwy w użytkowaniu i konserwacji.

elite

Nowa Wersja



SC 4 elite z wózkiem jezdny o szerokość 360 mm i wysięgnikiem

No-wość!

Nowa Wersja



SC 4 elite z opcjonalną osłoną tarczy na ramieniu z rolkami dociskowymi, regulowana na wysokość wanej

Zawartość przesyłki SC 4 elite

Stół boczny
Wózek jezdny z aluminium anodowanego
Przykładnica cięcia równoległego z mechanizmem precyzyjnej regulacji oraz dźwignią szybkiego zaciśnięcia.
Docisk mimośrodowy
Przykładnica apoprzeczna z 2 ogranicznikami
Rolla pomocnicza.
Uchwyt wózka jezdnego

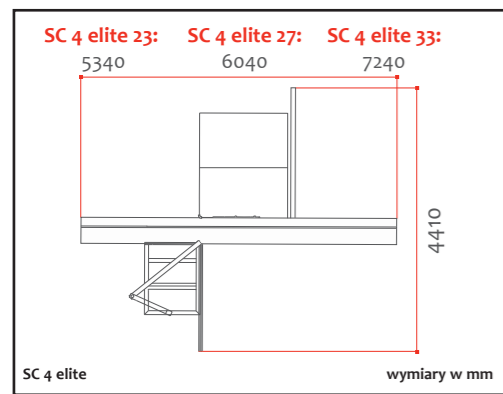

Model	SC 4 elite 23	SC 4 elite 27	SC 4 elite 33
Nr art.	5504524	5504528	5504534
Dane techniczne			
Wymiary stołu żeliwnego	840 x 560 mm	840 x 560 mm	840 x 560 mm
Wysokość stołu	900 mm	900 mm	900 mm
Długość cięcia	2310 mm	2660 mm	3260 mm
Wymiary wózka jezdnego	360 x 142 x 2250 mm	360 x 142 x 2600 mm	360 x 142 x 3200 mm
Maks. wysokość cięcia 90°/45°	100 / 70 mm	100 / 70 mm	100 / 70 mm
Szerokość cięcia poprzecznego	3200 mm	3200 mm	3200 mm
Szerokość cięcia równoległego	900 mm	900 mm	900 mm
Przechył agregatu piły	90° - 45°	90° - 45°	90° - 45°
Maks. średnica tarczy głównej	315 mm	315 mm	315 mm
Średnica tarczy podcinacza.	100 mm	100 mm	100 mm
Prędkość obrotowa	4000 min ⁻¹	4000 min ⁻¹	4000 min ⁻¹
Prędkość obrotowa podcinacza	8000 min ⁻¹	8000 min ⁻¹	8000 min ⁻¹
Moc silnika 400 V / 50 Hz / S6 - 40%	5,0 kW (6,6 KM)	5,0 kW (6,6 KM)	5,0 kW (6,6 KM)
Średnica króćca odciągowego	120 mm	120 mm	120 mm
Średnica króćca odciągowego na klinie	60 mm	60 mm	60 mm
Waga	454 kg	473 kg	489 kg

Zestaw 1 do podłączenia maszyny do instalacji odciągowej.

1 x Trójnik ABC Ø 140/120/58
1 x rękaw do węża Ø120 mm
1 x rękaw do węża Ø58 mm
1 x obejma zaciskowa Ø 120 mm
1 x obejma zaciskowa Ø 58 mm
2 x opaska zaciskowa Ø 110 - 130 mm
2 x opaska zaciskowa Ø 40 - 60 mm
2,5 m wąż PU NW 120 mm
5 m wąż PU NW 60 mm
Nr artykułu 5146060

Zestaw 2 do podłączenia maszyny do instalacji odciągowej.

1x Trójnik Ø ABC 160/120/80
1 x rękaw do węża Ø120 mm
1 x rękaw do węża Ø58 mm
1 x obejma zaciskowa Ø 120 mm
1 x obejma zaciskowa Ø 58 mm
2 x opaska zaciskowa Ø 110 - 130 mm
2 x opaska zaciskowa Ø 70 - 90 mm
2,5 m wąż PU NW 120 mm
5 m wąż PU NW 60 mm
Nr artykułu 5146080

Akcesoria

Przykładnica poprzeczna z teleskopowym przedłużeniem i 2 ogranicznikami	Nr art. 5514315
Osłona tarczy piły na ramieniu z rolkami dociskowymi oraz króćcem odciągowym o średnicy Ø 80	5510404
Wyświetlacz cyfrowy przykładnicy cięcia równoległego	5516000
Zestaw 1 do podłączenia maszyny do instalacji odciągowej (osłona tarczy głównej Ø60)	5146060
Zestaw 2 do podłączenia maszyny do instalacji odciągowej (osłona tarczy głównej Ø80)	5146080

Wyposażenie dodatkowe*

Agregat podcinacza z tarczą Ø 100 mm napędzany wałem głównym pilarki	Nr art. 5510420
Agregat podcinacza z tarczą Ø 100 mm napędzany niezależnym silnikiem o mocy 0,55 kW	5510401
Szablon do cięcia pod kątem z podziałką rastrową.	5510399

* Bez możliwości doposażenia do gotowej maszyny. Tylko przy zamówieniu nowej maszyny.



Akcesoria

- Agregat podcinacza z kompletem pasek i tarczą Ø 100.
- Napędzany wałem głównym pilarki art.: 5510420
- Z własnym silnikiem 0,555 kW nr art.: 5510401



Akcesoria

- Szablon do cięcia pod kątem
- Z podziałką rastrową dla stałych kątów.



Akcesoria

- Cyfrowy wskaźnik przykładnicy cięcia równoległego
- Zasilane przez baterię
- Z taśmą elektromagnetyczną
- Z dokładnością 1/10 mm
- Możliwość dozbrojenia



Akcesoria

- Przykładnica poprzeczna
- Aluminiowa z teleskopowym przedłużeniem
- Regulowany kąt
- Profesjonalny ogranicznik nr art.: 5514315

Proszę nie zapominać o tarczy! (strona 41)

Formatowe pilarki tarczowe
grubo-ściółka
Dłutarki
Oklejarki automatyczne
Szlifarki
Szażenie warsztatowe